

**PORTUGUÊSE**

**Fonte de alimentação com ciclo primário**

Instruções de segurança e alerta
O equipamento somente pode ser instalado, colocado em funcionamento e operado por pessoal técnico qualificado.

- Outras informações encontram-se respectiva na ficha técnica em www.phoenixcontact.net/catalog.
• A fonte de alimentação é um aparelho para instalação integrada.
• Montagem horizontal (borne Input CA embaixo).
• Observar os limites mecânicos e térmicos.
• Executar conexão de rede profissional e garantir proteção contra impacto.
• Dimensionar e proteger cabos conforme a máx. corrente de entrada/saída.
• Após a instalação, cobrir a área de bornes, para garantir proteção suficiente contra contato não permitido com peças energizadas (por ex. instalação em caixa de distribuição ou quadro de comando).
• A fonte de alimentação é isenta de manutenção. Consertos somente podem ser efetuados pelo fabricante.

! IMPORTANTE: Danos elétricos
Para proteção da linha, instalar um fusível de pré-proteção.
Acionar conector de encaixe apenas sem tensão.

! CUIDADO: Perigo de morte devido à choque elétrico!
Nunca trabalhe com tensão ligada.

- 508:
Cabo de cobre; temperatura operacional > 75 °C (temperatura ambiente < 55 °C) e > 90 °C (temperatura ambiente < 75 °C).
ANSI/ISA 12.12.01:

- A Os componentes e acessórios destinam-se exclusivamente a aplicações em áreas com perigo de explosão (classe I, divisão 2, grupos A,B,C e D) ou em áreas não ex.
B A remoção e encaixe de componentes e acessórios é permitida somente com fonte de energia desligada ou com a garantia de uma atmosfera sem perigo de explosão.
C ATENÇÃO - A substituição de componentes pode interferir na adequação para as áreas da divisão 2.
D AVISO: Uma combinação com determinadas substâncias químicas pode interferir nas propriedades de isolamento dos materiais utilizados no relé.
E Com classe I div 2 recomenda-se verificar regularmente as propriedades dos relés e, se necessário, substituir.
60950:
Utilizar terminais tubulares para cabos flexíveis.
Fechar áreas de bornes não utilizadas.

Table with 2 columns: Technical specifications (Dados técnicos) and Safety/Performance (Dados de entrada, saída, frequência, corrente, etc.)

**ITALIANO**

**Alimentazione switching**

Norme di sicurezza e avvertenze
Solo il personale specializzato può occuparsi dell'installaz., della messa in servizio e del comando dell'apparecchio.

- Ulteriori informazioni sono disponibili nella scheda tecnica alla pagina www.phoenixcontact.net/catalog.
• L'alimentatore è un dispositivo per il montaggio.
• Montaggio in orizzontale (morsetto Input AC in basso).
• Rispettare i limiti meccanici e termici.
• Effettuare una connessione corretta e garantita la protezione contro le scosse elettriche.
• Dimensionare e proteggere le linee in base alla corrente max. di ingresso/uscita.
• Dopo l'installazione coprire il vano di connessione per garantire la protezione contro i contatti delle parti sotto tensione (ad es. montaggio nelle cassette di distribuzione o nel quadro elettrico).
• L'alimentatore non richiede manutenzione. Le riparazioni sono eseguibili solo da parte del produttore.

! IMPORTANTE: danni elettrici
Inserire un fusibile per proteggere le linee.
Estrarre i connettori solo in assenza di tensione.
ATTENZIONE: Pericolo di morte a causa di scosse elettriche!
Non lavorare mai in presenza di tensione.

- 508:
Cavo in rame; temperatura di esercizio > 75 °C (temperatura ambiente < 55 °C) e > 90 °C (temperatura ambiente < 75 °C).
ANSI/ISA 12.12.01:

- A I componenti elettrici sono adatti esclusivamente per applicazioni in aree a rischio di esplosione (class 1, division 2, groups A,B,C and D) or in aree non ex.
B L'inserimento e l'estrazione di componenti elettrici sono permessi solo con l'alimentazione di tensione spenta o se è garantita un'atmosfera non esposta al pericolo di esplosioni!
C AVVERTENZA - La sostituzione di componenti può compromettere l'idoneità per aree della divisione 2.
D ATTENZIONE: Un'interazione con determinate sostanze chimiche potrebbe limitare le proprietà di tenuta dei materiali utilizzati nel relé.
E In caso di class I div 2 si consiglia di verificare regolarmente eventuali limitazioni delle caratteristiche del relé e, nel caso, di sostituirlo.
60950:

Utilizzare capocorda per cavi flessibili.
Chiudere i vani morsetto non utilizzati.

Table with 2 columns: Technical specifications (Dati tecnici) and Safety/Performance (Données d'entrée, sortie, fréquence, courant, etc.)

**FRANÇAIS**

**Alimentation à découpage primaire**

Consignes de sécurité et avertissements
Seul du personnel qualifié doit installer, mettre en service et utiliser l'appareil. Les prescriptions nationales de sécurité et prévention des accidents doivent être respectées.

- Vous trouverez de plus amples informations dans la fiche technique correspondante sur le site www.phoenixcontact.net/catalog.
• L'alimentation est encastrable.
• Montage horizontal (module d'entrée AC en bas).
• Respecter les limites mécaniques et thermiques.
• Procéder au raccordement dans les règles de l'art et garantir la protection contre l'électrocution.
• Dimensionner et protéger les câbles en fonction du courant d'entrée/sortie max.
• Après l'installation, recouvrir la zone des bornes afin de garantir une protection suffisante contre tout contact non admissible des pièces sous tension (par exemple, montage dans un coffret de distribution ou dans une armoire).
• L'alimentation ne nécessite aucune maintenance. Les réparations ne peuvent être effectuées que par le fabricant.

! IMPORTANT : dommages électriques
Pour protéger les câbles, monter un fusible en amont. Les conn. doivent uniquement être manipulés hors tension.
ATTENTION : danger de mort par choc électrique !
Ne jamais travailler sur un module sous tension.

- 508:
Câble en cuivre, température de service > 75 °C (température ambiante < 55 °C) et > 90 °C (température ambiante < 75 °C).
ANSI/ISA 12.12.01 :

- A Les ressources électriques sont destinées exclusivement à une utilisation en atmosphère explosible (classe I, division 2, groupes A, B, C et D) ou non.
B Les ressources électriques ne doivent être connectées et déconnectées que lorsque l'alimentation en tension est désactivée ou qu'il est garanti que l'environnement n'est pas explosible !
C AVERTISSEMENT - Le remplacement des composants peut mettre en cause l'utilisation en atmosphère de division 2.
D AVERTISSEMENT : Une interaction avec certains produits chimiques peut altérer les propriétés d'étanchéité des matériaux utilisés en relais étanche.
E Pour les environnements de classe 1, division 2, il est recommandé de contrôler toute dégradation des propriétés et de procéder, le cas échéant, au remplacement.

Utiliser des embouts pour câbles flexibles.
Obturer les espaces de raccordement inutilisés.

Table with 2 columns: Technical specifications (Caractéristiques techniques) and Safety/Performance (Données d'entrée, sortie, fréquence, courant, etc.)

**ENGLISH**

**Primary-switched power supply unit**

Safety notes and warning instructions
Only qualified specialists staff may install, set up and operate the device. Observe the national safety rules and regulations for the prevention of accidents.

- For additional information, please refer to the corresponding data sheet at www.phoenixcontact.net/catalog.
• The power supply is a built-in device.
• Horizontal mounting (terminal block AC input below).
• Observe mechanical and thermal limits.
• Establish connection correctly and ensure protection against electric shock.
• Ensure cables are the correct size for the maximum input/output current and have fuse protection.
• Cover termination area after installation in order to avoid accidental contact with live parts (e. g., installation in distribution box or control cabinet).
• The power supply is maintenance free. Repairs can only be done by the manufacturer.

! NOTE: Electrical damage
Use a fuse for line protection.
Operate connectors only when there is no voltage applied.
! CAUTION: Risk of electric shock
Never carry out work when voltage is present.

- 508:
Copper cable; operating temperature > 75 °C (ambient temperature < 55 °C) and > 90 °C (ambient temperature < 75 °C).
ANSI/ISA 12.12.01:

- A This equipment is suitable for use in class I, division 2, groups A, B, C, and D hazardous locations or non-hazardous locations only.
B WARNING - EXPLOSION HAZARD - Do not disconnect equipment unless power has been switched off or the area is known to be non-hazardous.
C WARNING - Substitution of any components may impair suitability for division 2.
D WARNING: Exposure of implemented relays to some chemicals may degrade the sealing properties of materials used in the sealed relays.
E For class I div 2 it is recommended to periodically inspect the relays for any degradation of properties and replace if degradation is found.
60950:
Use ferrules for flexible cables.
Tighten screws on all unused terminals.

Table with 2 columns: Technical specifications (Technical data) and Safety/Performance (Eingangswerte, Ausgangswerte, Wirkungsgrad, etc.)

**DEUTSCH**

**Primär getaktete Stromversorgung**

Sicherheits- und Warnhinweise
Nur qualifiziertes Fachpersonal darf das Gerät installieren, in Betrieb nehmen und bedienen. Nationale Sicherheits- und Unfallverhütungsvorschriften sind einzuhalten.

- Weitere Informationen finden Sie im zugehörigen Datenblatt unter www.phoenixcontact.net/catalog.
• Die Stromversorgung ist ein Einbaugerät.
• Montage waagrecht (Klemme Input AC unten).
• Mechanische und thermische Grenzen sind einzuhalten.
• Anschluss fachgerecht ausführen und Schutz gegen elektrischen Schlag sicherstellen.
• Leitungen dem max. Eingangs-/Ausgangsstrom entsprechend dimensionieren und absichern.
• Nach der Installation den Klemmenbereich abdecken, um ausreichenden Schutz gegen unzulässiges Berühren spannungsführender Teile sicherzustellen (z. B. Einbau in Verteilerkasten oder Schaltschrank).
• Die Stromversorgung ist wartungsfrei. Reparaturen sind nur durch den Hersteller durchführbar.

! ACHTUNG: Elektroschäden
Zum Leitungsschutz eine Sicherung vorschalten.
Steckverbinder nur spannungslos betätigen.
! VORSICHT: Lebensgefahr durch Stromschlag!
Niemals bei anliegender Spannung arbeiten.

- 508:
Kupferkabel; Betriebstemperatur > 75 °C (Umgebungstemperatur < 55 °C) und > 90 °C (Umgebungstemperatur < 75 °C).
ANSI/ISA 12.12.01:

- A Die elektrische Betriebsmittel sind für Anwendungen in explosionsgefährdeten Bereichen (Class I, Division 2, Groups A,B,C und D) oder in Nicht-Ex-Bereichen geeignet.
B Das Ziehen und Stecken von elektrischen Betriebsmitteln ist nur bei ausgeschalteter Spannungsversorgung oder bei Sicherstellung einer nichtexplosionsgefährdeten Atmosphäre erlaubt.
C WARNUNG - Das Ersetzen von Komponenten kann die Eignung für Division 2-Bereiche beeinträchtigen.
D WARNUNG: Ein Zusammenwirken mit bestimmten chemischen Substanzen könnte die Dichtungseigenschaften der im dichten Relais verwendeten Materialien beeinträchtigen.
E Bei Class I Div 2 wird empfohlen die Relais regelmäßig auf Beeinträchtigung der Eigenschaften zu überprüfen und ggf. zu ersetzen.
60950:
Aderendhülsen für flexible Kabel verwenden.
Ungenutzte Klemmräume schließen.

Table with 2 columns: Technical specifications (Eingangswerte, Ausgangswerte, Wirkungsgrad, etc.) and Safety/Performance (Schutz gegen Überspannung, Allgemeine Daten, etc.)

PHOENIX CONTACT GmbH & Co. KG
Flachmarkstraße 8, 32825 Blomberg, Germany
Fax +49-(0)5235-341200, Phone +49-(0)5235-3300
www.phoenixcontact.com MNR 9040217 - 05 2012-12-14

- DE Einbauanweisung für den Elektroinstallateur
EN Installation note for electrical personnel
FR Instructions d'installation pour l'électricien
IT Istruzioni di montaggio per l'elettricista installatore
PT Instrução de montagem para o electricista

QUINT-PS/ 1AC/12DC/20 2866721



Abb./Fig. 1



Abb./Fig. 2

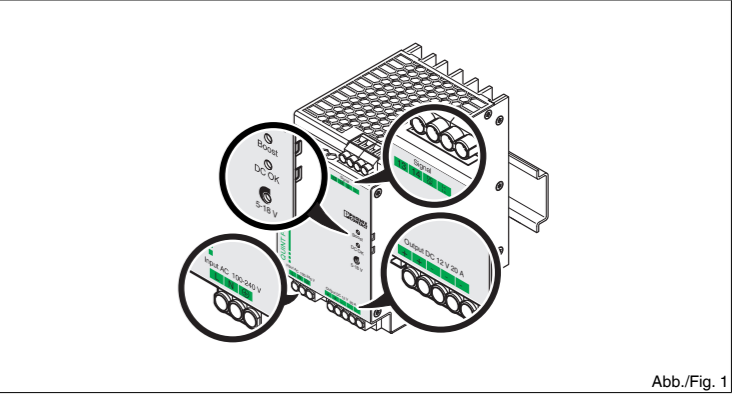

Abb./Fig. 3

Table showing wire gauge (AWG) and terminal size specifications for Input AC, Output DC, and Signals, including cross-sectional area and torque values.

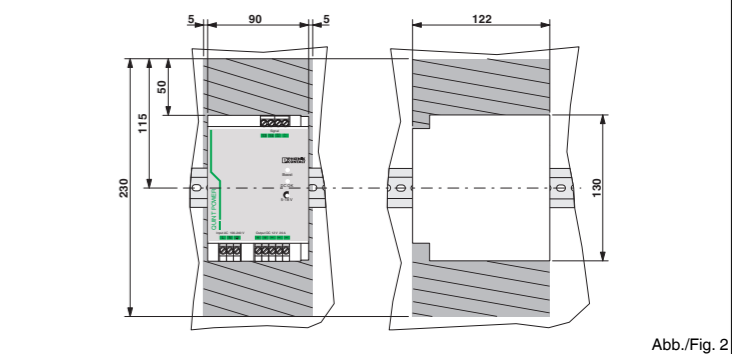
Abb./Fig. 4

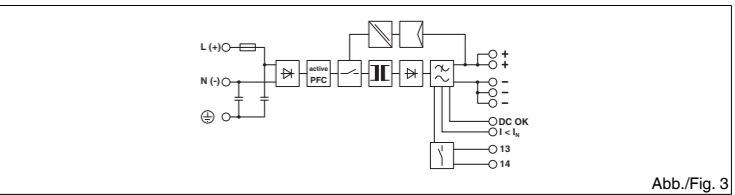

Abb./Fig. 5

Abb./Fig. 6

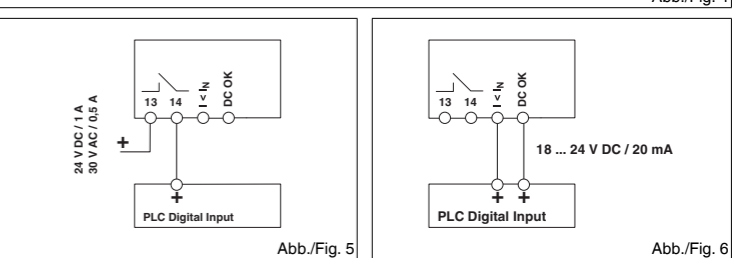

Abb./Fig. 7

Abb./Fig. 8

Table showing the status of various indicators (LED \*DC OK\*, LED \*BOOST\*, Signal \*DC OK\*, Relay status, Signal \*I < I\_n\*) under different operating conditions: Normal operation, POWER BOOST, and Overload operation.

Abb./Fig. 9

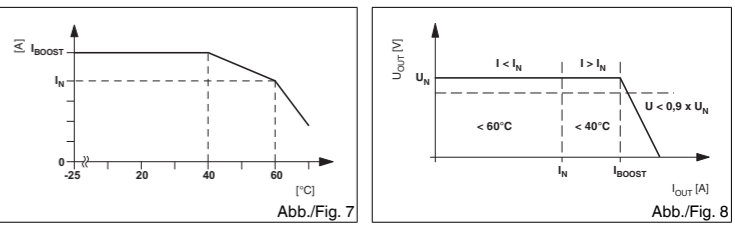
中文

初级开关电源

安全警告和说明
仅有具备从业资质的专业人员才可以对设备进行安装和调试。需遵守所在国家的相关安全规定以防止事故发生。

更多信息请参看 www.phoenixcontact.net/catalog 中的相应数据表。

- 该电源为内置型设备。
水平安装 (交流输入端子朝下)
注意机械和温度方面的限制。
正确建立连接, 确保对电气冲击的保护。
确保电缆的尺寸正确适用于输入 / 输出电流并带有保险丝保护。
安装后将端子区域覆盖以避免与带电部分产生意外接触 (如安装在配电箱和控制柜中时)。
电源为免维护。仅生产厂家可进行维修。

注意: 电气危险
使用一个保险丝以线路保护。
仅在未施加电压时方可对连接器进行操作。

小心: 有电击危险
带电时请勿操作。

- 508: 铜导线; 工作温度 >75°C (环境温度 <55°C), >90°C(环境温度 <75°C)
ANSI/ISA 12.12.01: 该设备仅适用于 1 级, 2 类, A、B、C 和 D 组的有害或无害区域中。
警告 — 爆炸危险 — 仅在电源断开或在区域确认无害的情况下才可拆除设备。
警告 — 采用其它元件进行替代可能偏离在 2 区内的适用性。
警告: 所使用的继电器若暴露在某些化学物质中可能导致密封继电器所使用的密封材料变质。
对于 1 级 2 类区域, 建议定期检查继电器是否出现材料变质现象, 如出现变质则需进行更换。
60950: 柔性电缆使用冷压头。
封闭未使用的接线区域。



РУССИИ

Импульсный источник питания

Указания по технике безопасности
Устройство должен монтировать, вводить в эксплуатацию и обслуживать только квалифицированный специалист. Требуется соблюдение государственных норм по технике безопасности и предотвращению несчастных случаев.

- С дополнительной информацией можно ознакомиться в соответствующем техническом описании по адресу www.phoenixcontact.net/catalog.
Источник питания предназначен для установки в шкаф управления.
Горизонтальный монтаж (клемма входного перем. тока снизу).
Придерживаться допустимых границ в отношении механики и температуры.
Выполните квалифицированное подключение к сети и обеспечьте защиту от поражения электрическим током.
Подберите кабели, соответствующие макс. входному/выходному току, и обеспечьте их предохранение.
После выполнения электромонтажа закройте клеммы, чтобы обеспечить защиту от соприкосновения с токоведущими деталями (например, установка в распределительном щитке или электрошкафу).
Источник питания не требует обслуживания. Ремонтные работы должны производиться компанией-изготовителем.

ПРЕДУПРЕЖДЕНИЕ: Повреждение электрическим током
Для защиты проводов предварительно включить предохранитель. Обслуживайте разъемы только при отключенном питании.

ВНИМАНИЕ: Опасность поражения электрическим током!
Ни в коем случае не работайте при подключенном напряжении.

- 508: Медный кабель; рабочая температура > 75 °C (температура окружающей среды < 55 °C) и > 90 °C (температура окружающей среды < 75 °C).
ANSI/ISA 12.12.01: Электрооборудование предназначено исключительно для использования во взрывоопасных зонах (класс I, раздел 2, группы A, B, C и D) или вне взрывоопасных зон.
Снятие и установка электрооборудования разрешено только при отключенной цепи питания или при условии гарантии невзрывоопасной атмосферы!
ОСТОРОЖНО! Замена компонентов может поставить под вопрос пригодность устройства для применения в зонах раздела 2.
ПРЕДУПРЕЖДЕНИЕ: Взаимодействие с определенными химическими веществами может негативно сказаться на уплотняющих свойствах материалов, используемых при изготовлении реле.
При работе в зонах класс I раздел 2 рекомендуется регулярно проверять реле на предмет нарушения их свойств и заменять их при необходимости.
60950: Используйте наконечники для гибких кабелей. Закройте неиспользуемые клеммные отсеки.



TÜRKÇE

Primer anahtarlamalı güç kaynağı

Güvenlik ve uyarı talimatları
Sadece nitelikli personel cihazı monte edebilir, ayarlayabilir ve çalıştırabilir. Kazaları önlemek için ulusal güvenlik kurallarına ve yönetmeliklerine uyun.

- Ek bilgi için lütfen www.phoenixcontact.com.tr/catalog adresindeki ilgili teknik veri sayfası'ne bakın.
Güç kaynağı entegre bir cihazdır.
Yatay montaj (Giriş AC klemensi altta).
Mekanik ve termal sınırlara dikkat edin.
Bağlantıyı düzgün şekilde gerçekleştirin ve elektrik çarpmalarına karşı koruma sağlayın.
Kabloların maksimum çıkış akımı için doğru ölçülerde olmasını ve sigorta korumasına sahip olmasını sağlayın.
Montajdan sonra canlı kısımlarla teması önlemek için klemens bölgesini kapatın (örneğin kontrol panosuna montaj yapılırken).
Güç kaynağı bakım gerektirmez. Onarımlar sadece üretici tarafından yapılır.

NOT: Elektriksel hasar
Hat korumasına uygun bir sigorta kullanın.
Konnektörler sadece gerilimsiz durumda sökülüp takılabilir.

DİKKAT: Elektrik çarpması riski
Hiçbir zaman gerilim altında çalışma yapmayın.

- 508: Bakır kablo; çalışma sıcaklığı > 75°C (ortam sıcaklığı < 55°C) ve > 90°C (ortam sıcaklığı < 75°C).
ANSI/ISA 12.12.01: Bu cihaz yalnız sınıf i, bölüm 2, grup A, B, C, ve D olarak tehlikeli veya tehlikeli olmayan bölgelerde kullanılabilir.
UYARI - Patlama tehlikesi - cihazı enerjisi kesmeden veya bölgenin tehlikesiz olduğundan emin olmadan sökmezin.
UYARI - Bileşenlerden herhangi birinin değiştirilmesi bölüm 2 uygunluğunu bozabilir.

- UYARI: Rölenin bazı kimyasallarla teması rölede kullanılan malzemelerin sızdırmazlık özelliklerini bozabilir.
Sınıf i bölüm 2 için, röleler periyodik olarak kontrol edilmeli ve özellik kaybı tespit edilirse yenisiyle değiştirilmelidir.



Çok telli kablolarda yüksek kullanın.
Kullanılmayan bağlantı alanlarını mühürlür.

ESPAÑOL

Fuentes de alimentación conmutadas de primario

Indicaciones de seguridad y advertencias
El aparato sólo puede ser instalado, puesto en funcionamiento y manejado por personal cualificado. Deben cumplirse las normas nacionales de seguridad y prevención de riesgos laborales.

Encontrará más información en la ficha de datos correspondiente en www.phoenixcontact.net/catalog.

- La fuente de alimentación es un equipo integrado.
Montaje horizontal (borne Input AC abajo).
Deben respetarse los límites mecánicos y térmicos.
Realizar una conexión profesional y asegurar la protección contra descargas eléctricas.
Dimensionar y proteger correspondientemente de la entrada y salida de corriente máxima.
Después de la instalación, cubrir la zona de los bornes para asegurar la protección suficiente contra un contacto involuntario de las piezas conductoras de tensión (p. ej., montaje en el armario o caja de distribución).
La fuente de alimentación no necesita mantenimiento. Las reparaciones sólo puede ser realizadas por el fabricante.

IMPORTANTE: Daños eléctricos
Para protección de la línea conectar previamente un fusible. Accionar los conectores enchuf. sólo en estado sin tensión.

ATENCIÓN: ¡Peligro de muerte por electrocución!
No trabajar nunca estando la tensión aplicada!

- 508: Cable de cobre; temperatura de servicio > 75 °C (temperatura ambiente < 55 °C) y > 90 °C (temperatura ambiente < 75 °C).
ANSI/ISA 12.12.01:

- Los equipos eléctricos son aptos para aplicaciones exclusivamente en zonas con peligro de explosión (clase I, división 2, grupos A, B, C y D) o en zonas sin peligro de explosión.
Retirar e introducir equipos eléctricos sólo está permitido en el caso de alimentación de tensión desconectada o en caso de atmósferas aseguradas sin peligro de explosión.
ADVERTENCIA - La sustitución de componentes puede dañar la adecuación de zonas de la división 2.
ADVERTENCIA: Una interacción con determinadas sustancias químicas podría dañar las propiedades de sellado de los materiales utilizados en relé estanco.
En la clase I DIV 2 se recomienda comprobar los relais con regularidad en busca de defectos en las propiedades y sustituirlos, si procede.
60950: Utilizar puntas para cable flexible.
Cerrar recept. de conexión que no se han utilizado.



PHENIX CONTACT GmbH & Co. KG
Flachsmarktstraße 8, 32825 Blomberg, Germany
Fax +49-(0)5235-341200, Phone +49-(0)5235-300
MNR 9040217 - 05 2012-12-14

- Instrucciones de montaje para el instalador eléctrico
Elektrik personeli için montaj talimatı
Инструкция по установке для электромонтажника
电气安装须知

QUINT-PS/ 1AC/12DC/20 2866721



Abb./Fig. 1



Abb./Fig. 2

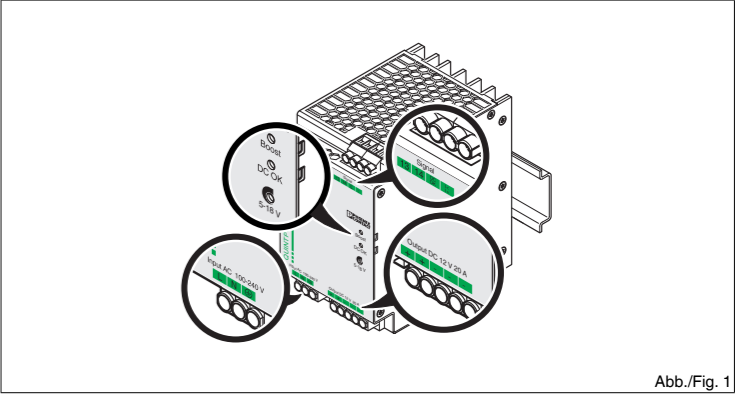

Abb./Fig. 3

Table with 6 columns: Connector type, Input AC, Output DC, Signals, and dimensions (mm², AWG, L [mm], [Nm], [lb in]).

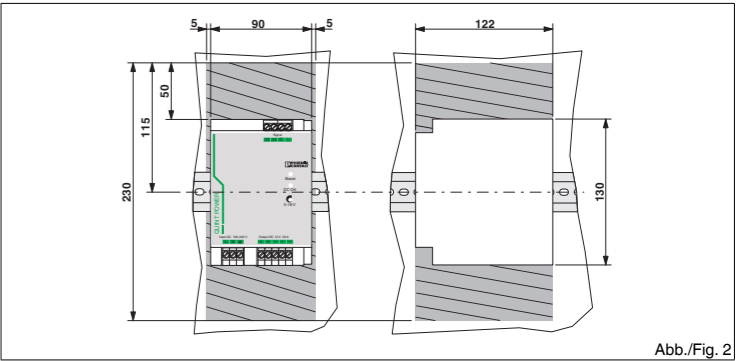
Abb./Fig. 4

Technical data table for the power supply unit, including input/output ratings, dimensions, and safety information.

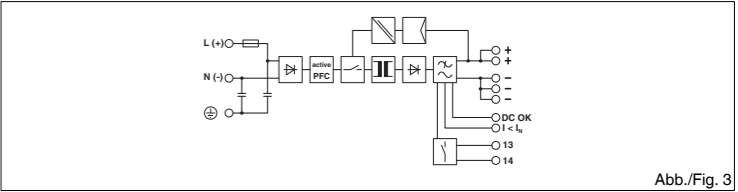
Technical characteristics table in Russian, detailing input/output data, safety, and environmental conditions.

Technical specifications table in Turkish, providing detailed technical parameters and safety notes.

Technical specifications table in Spanish, detailing electrical and mechanical specifications.



Abb./Fig. 5 and Abb./Fig. 6



Abb./Fig. 7 and Abb./Fig. 8

LED status table showing the state of the unit's LEDs (LED off, LED on, LED flashing) under different operating conditions.

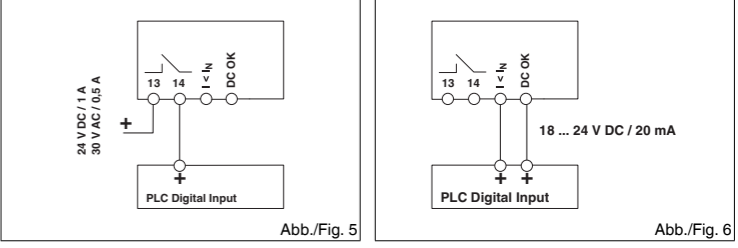
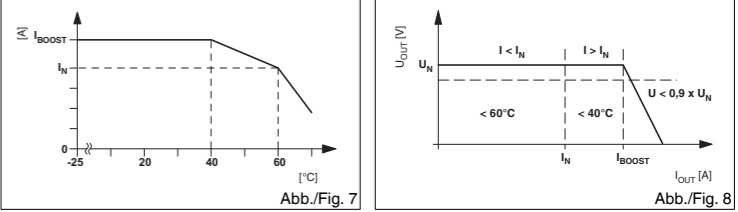
Abb./Fig. 9